

Nyt fra Agilityudvalget

Nye regler fra 2018

Der kommer nye agilityregler fra 1. januar 2018, i de nye regler er der ændringer til forhindringerne, derfor skal lokalforeningerne være opmærksom på dette, ved indkøb af nye.

Billeder nederst på siden.

Stofdelen på posen gøres kortere.

Hjulet med ramme udfaset over en årrække, så der kun må bruges rammeløse hjul
Springvingerne skal se ud som tegningen, lukkede vinger må ikke bruges.

DM-udtagelse 2018

I tråd med de nye regler fra 2018 omkring fastsættelse af banetid i klasse 3, har udvalget besluttet, at indføre samme princip for de åbne klasser, men med andre faktorer:

Fremover sætter hurtigste hund med færrest banefejl standardbanetiden beregnet hundens tid ganget med 1,2 – og med en maksimal banetid fastsat som banelængden delt med 3,5.

AGU har valgt, at ændre fastsættelse af banetiden i åben klasse. Det er dels for at frigøre dommerne for at tage stilling til hvorvidt en banetid er korrekt eller ej, da dommerne ofte bliver spurgt om en banetid er korrekt af hundeførere, som ligger 1-2 sek. over banetiden. Dels er det for at følge samme tendens, som i de kommende regler, hvor SBT stadigvæk, men i højere grad, er en sværhedsgrad.

Maksimal banetid fastsat som banelængden delt med 3,5, skal tolkes sådan:

En hund løber en åben klasse, der er 150 meter lang, på 47,15 sek. og nr. 2 løber på 36,15 men med 5 fejl, hvis vi tager de 47,15 x 1,2 vil det give en banetid på 57 sek., nu kommer den anden regel ind, der siger banetiden kan ikke bliver højere end banelængde divideret med 3,5 meter, 150 meter divideret med 3,5 giver en banetid på 43 sek. og vinderen vil få 4,15 sek. i tidsfejl.

Årets seniorhund

Hunde der deltager i DcH's DM, kan ikke tælle med i konkurrencen om årets seniorhund samme år.

Agilityudvalget

Agilityudvalget

Jim Hempel • Jørgensøvej 31, Jørgensø Strand • 5450 Otterup
Tlf.: 40727150 • agilityudvalg@dch-danmark.dk



A-frame

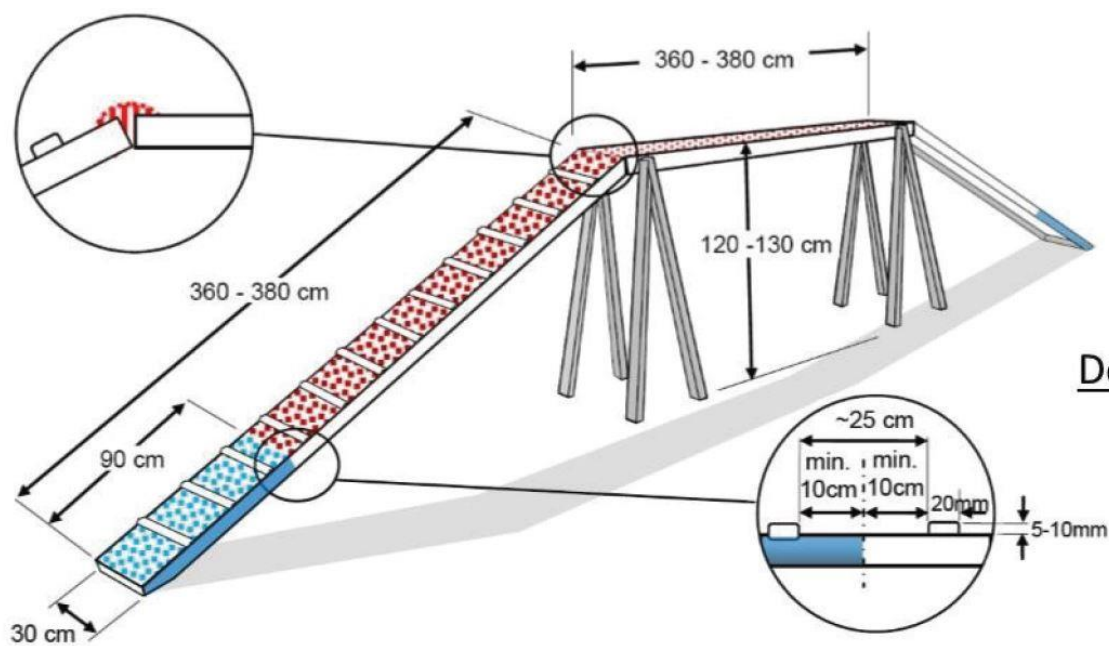
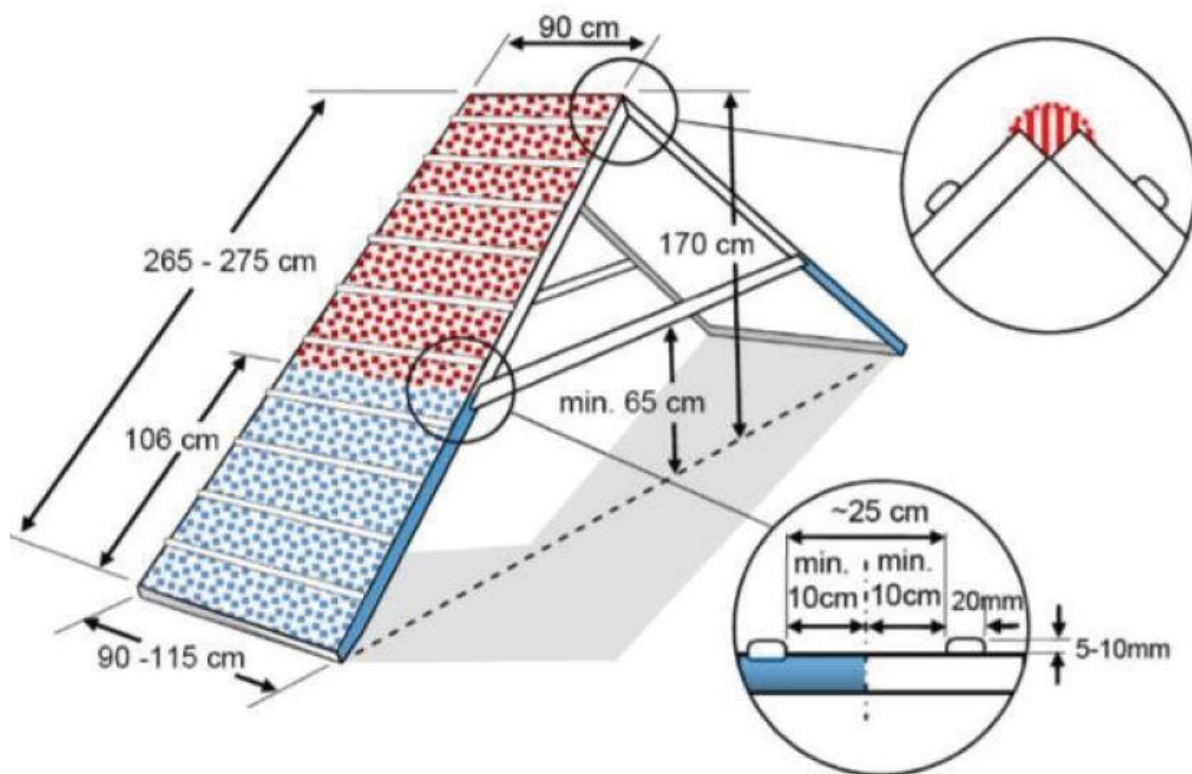

Dog-walk

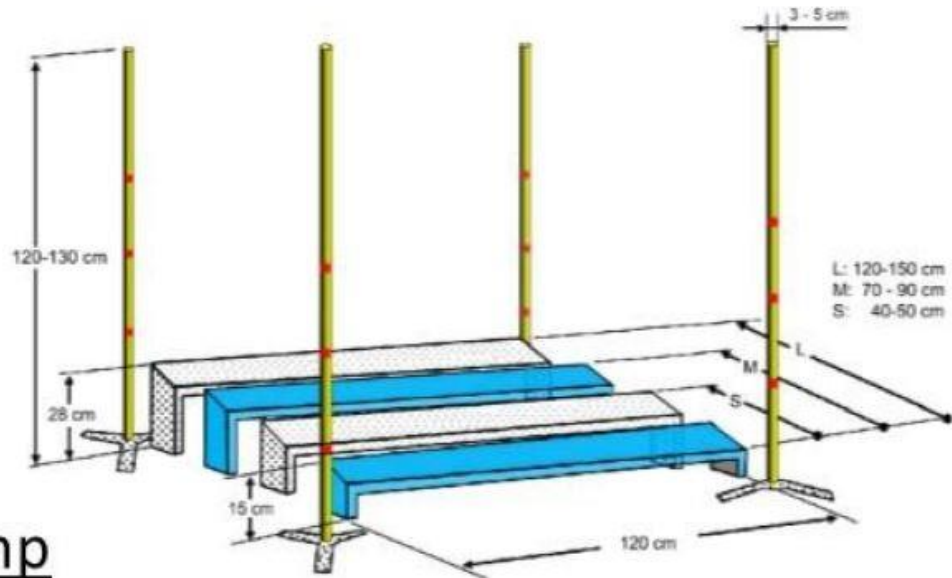

Long jump

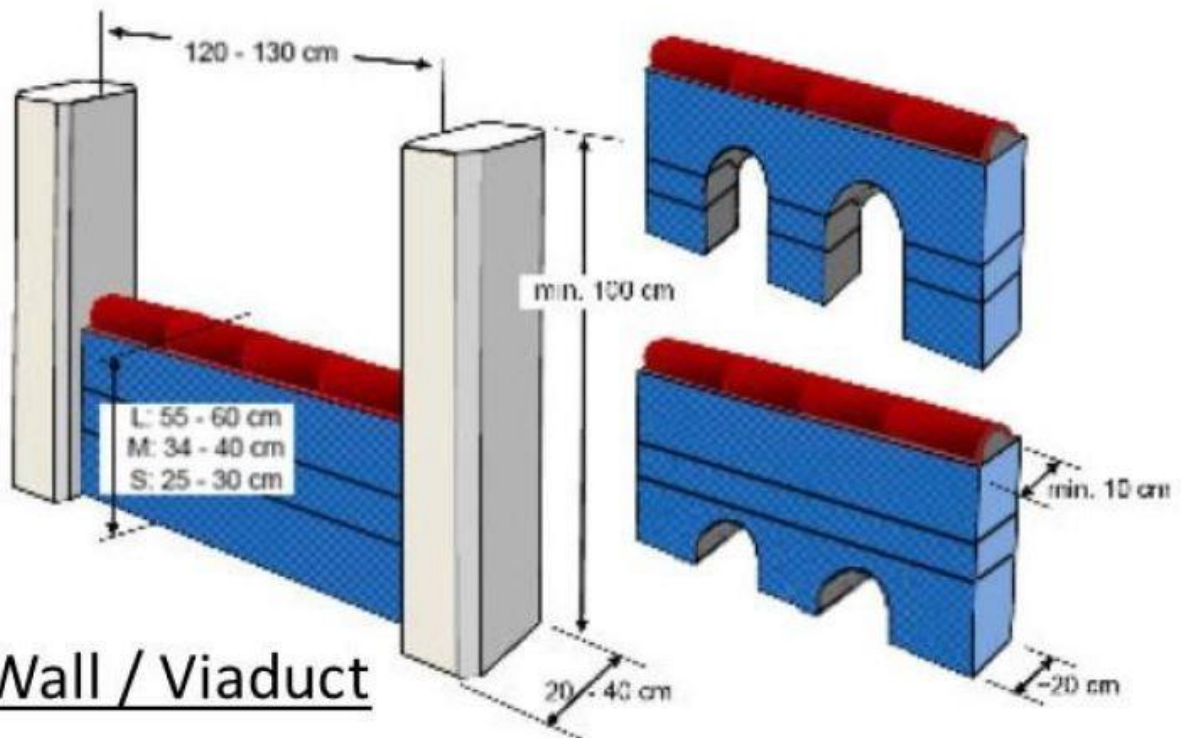
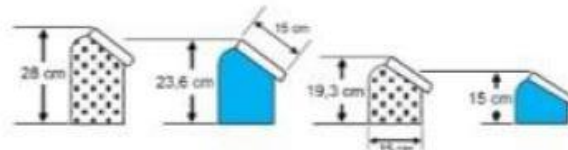

Wall / Viaduct

Tyre

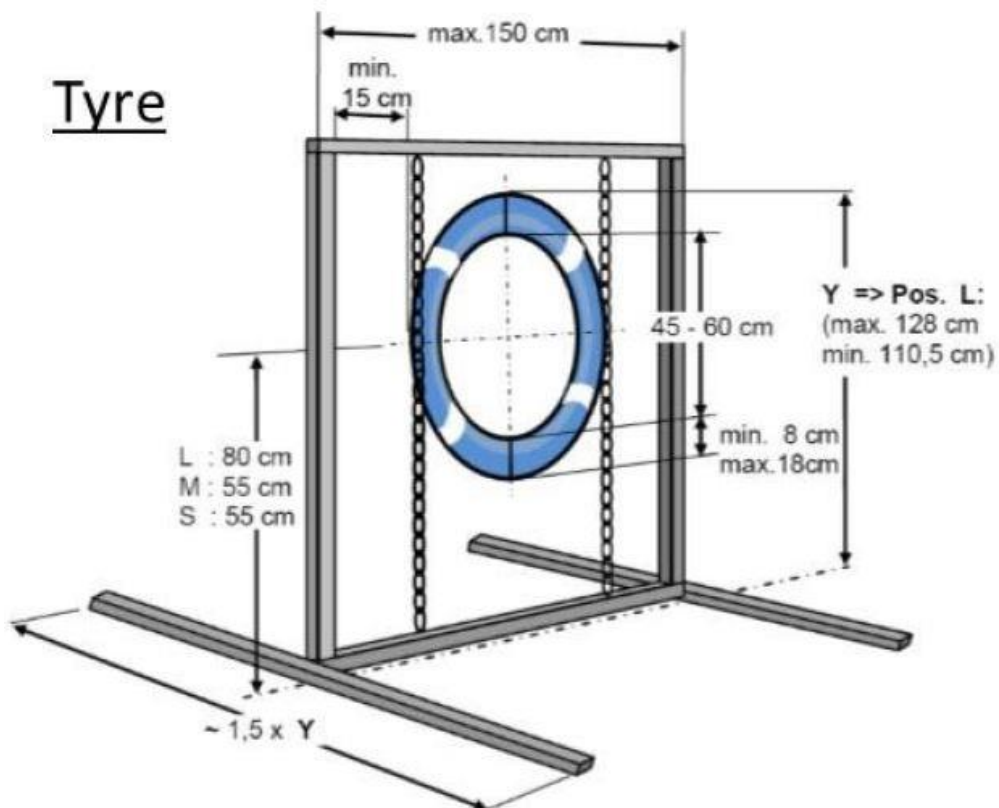

Frameless tyre

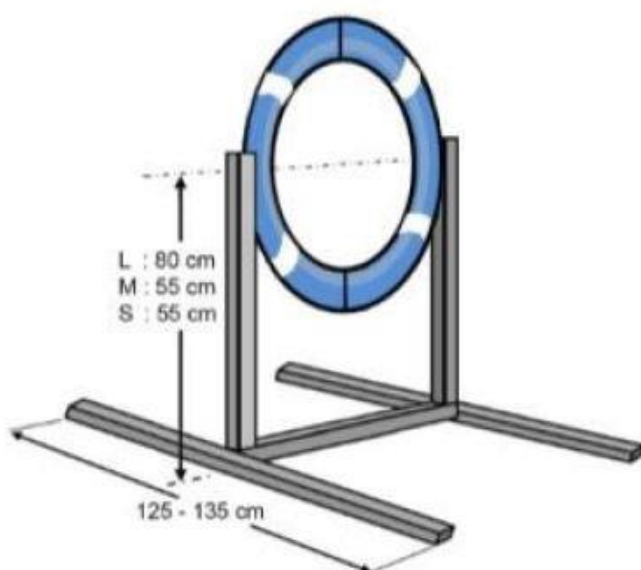

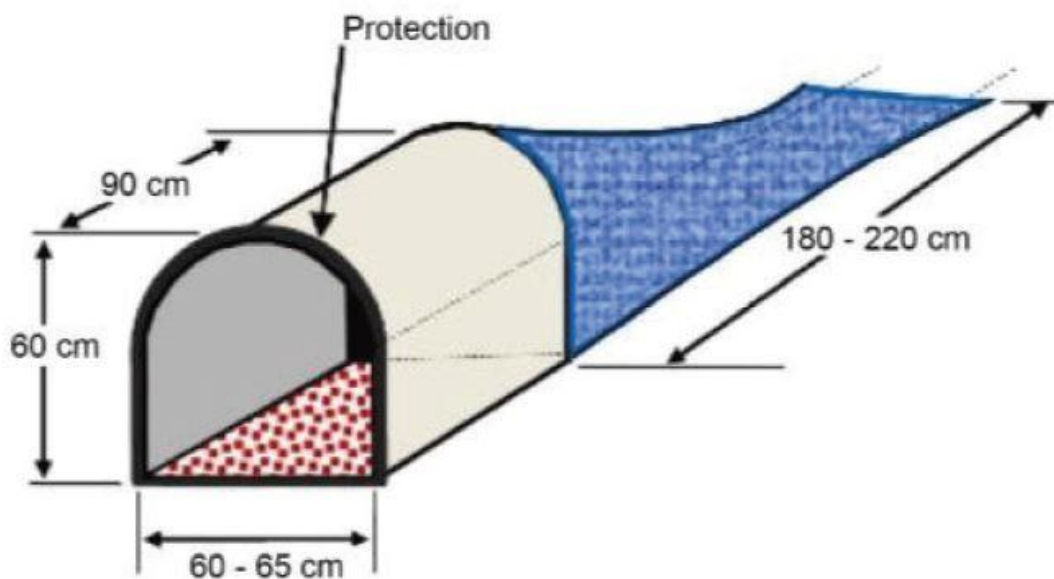

Flat tunnel

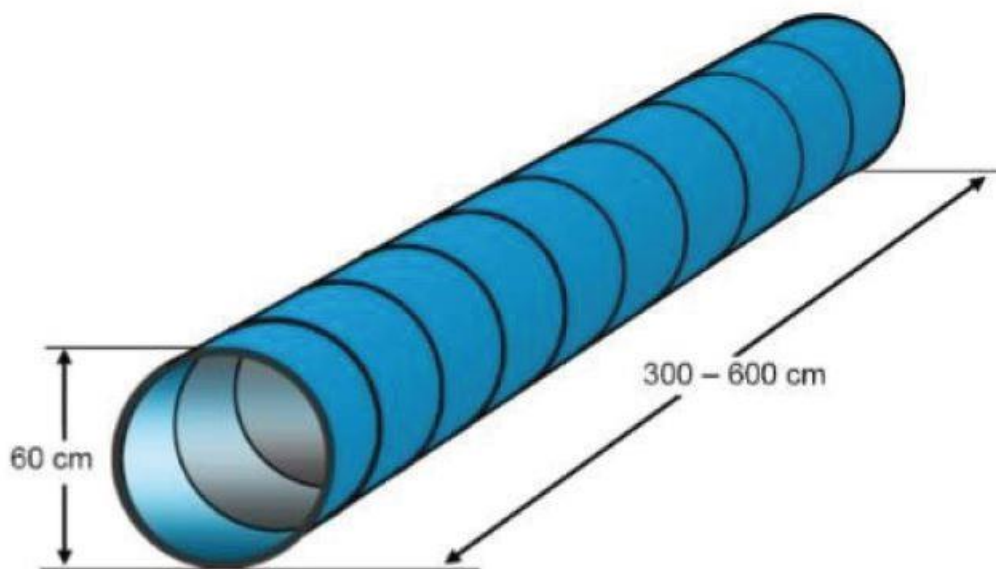

Tube tunnel

Weave

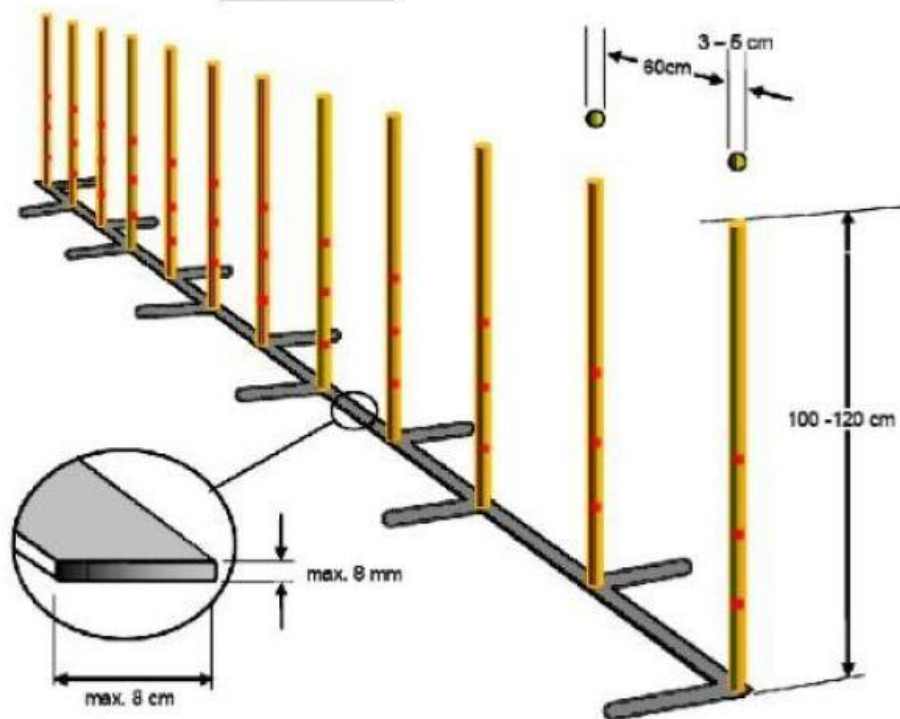

See-saw

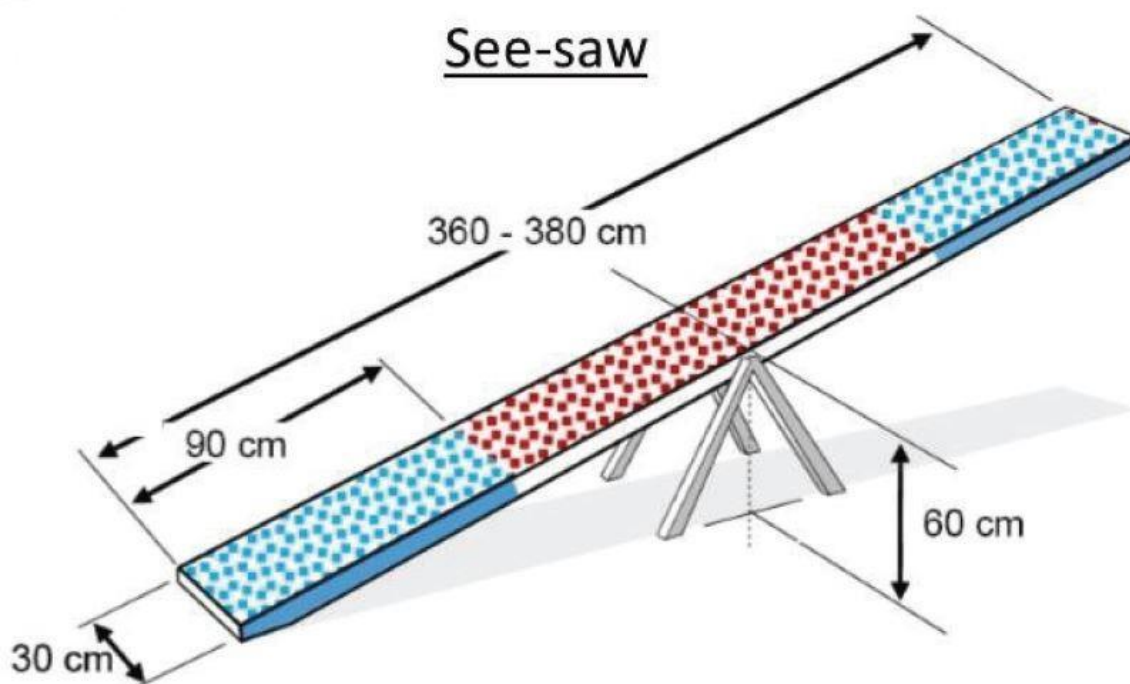

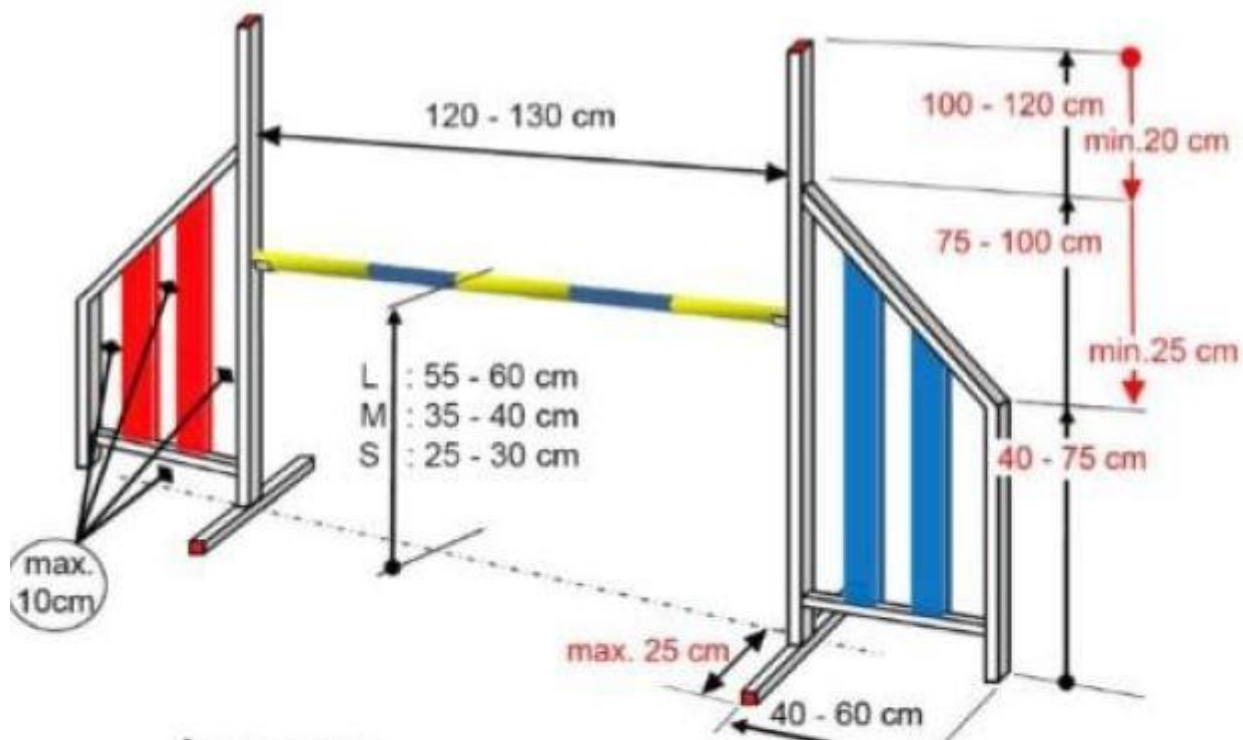

Jumps

